

КЛИШЧЕР
МНОГОРАЗОВЫЙ
КОСМИЧЕСКИЙ
КОРАБЛЬ
М 1:50

ТЕСТ МОДЕЛИ И ПОМОЩЬ - АНДРЕЙ МОТРОНЧУК
ЗА ЧТО ЕМУ ОГРОМНАЯ БЛАГОДАРНОСТЬ

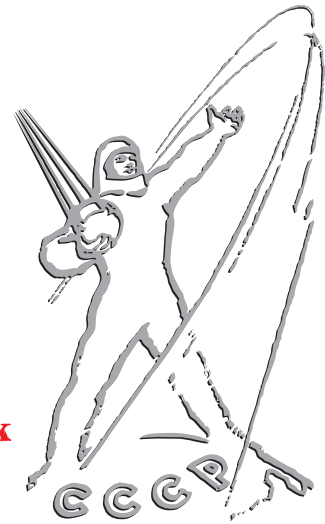

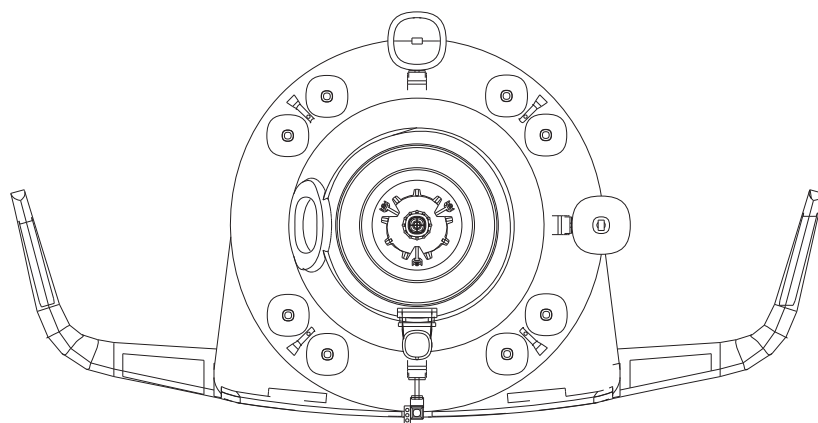

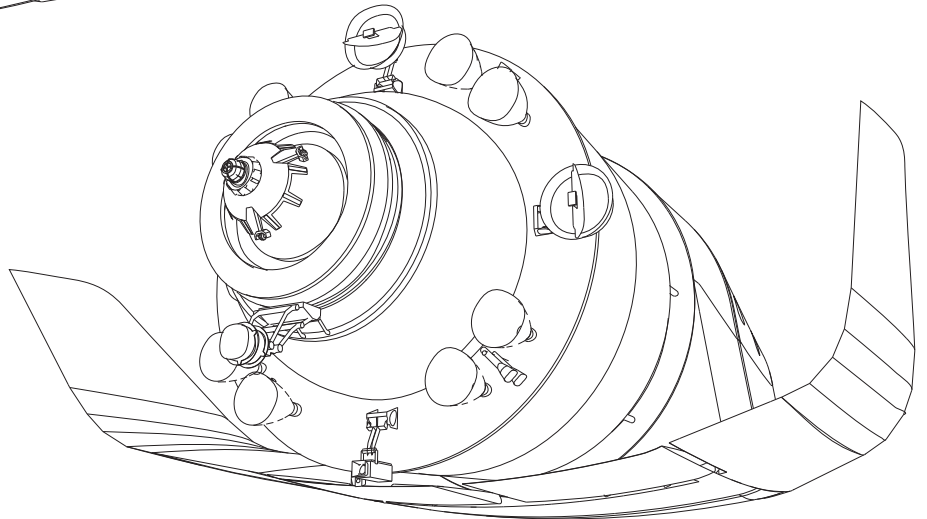
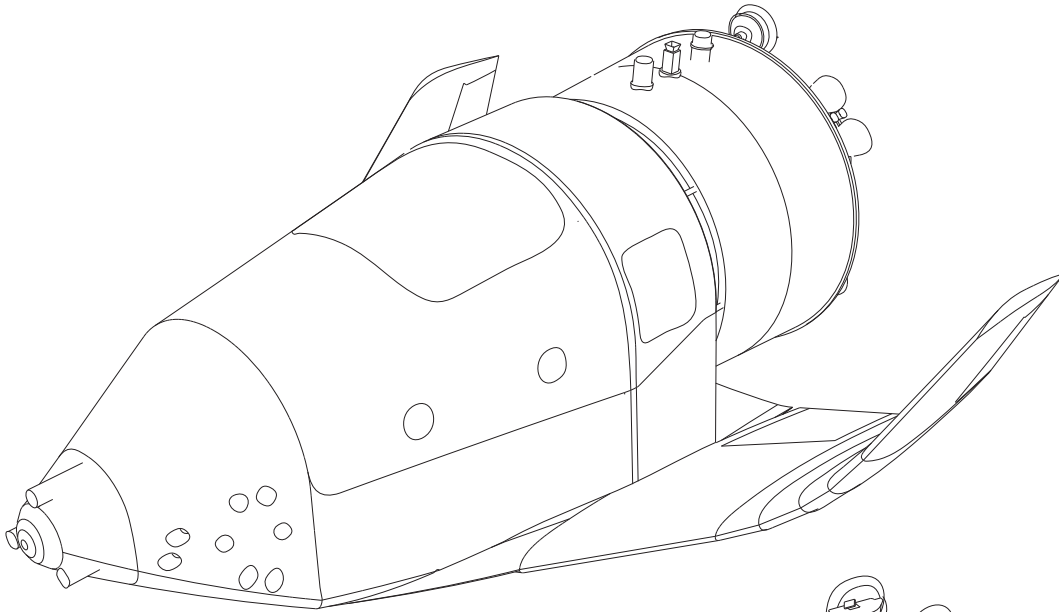
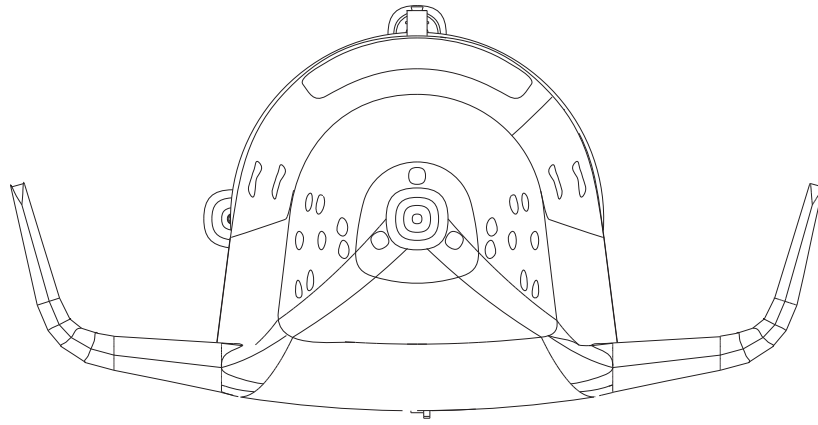
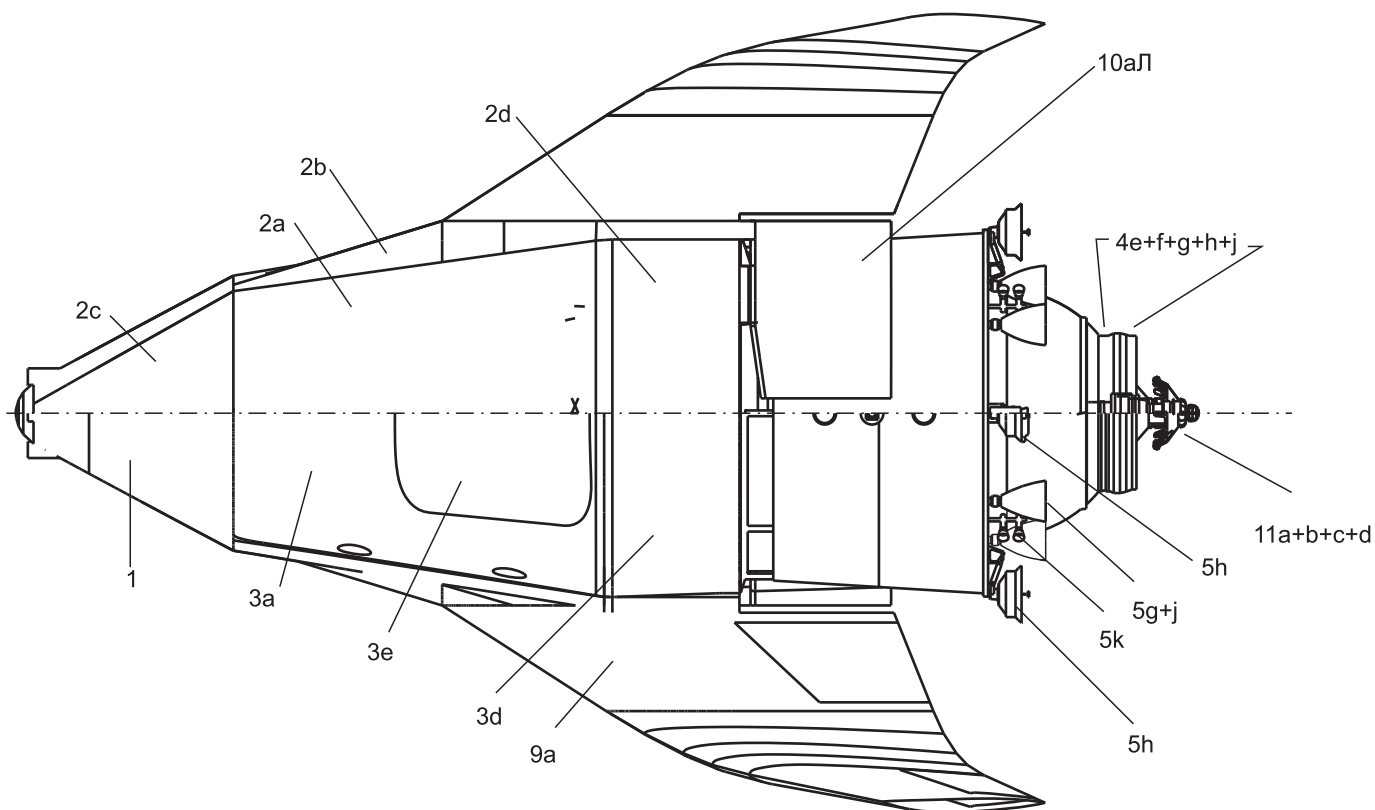

Печатать на офисной бумаге плотностью не ниже 160 г/м.кв.

принятые обозначения:

- красные линии линии отреза;
- зелёные линии места/линии/границы приклеивания деталей;
- знак «+» возле номера детали – подклеить на дополнительный слой бумаги;
- знак «*» возле номера детали – подклеить на картон 0,5 мм. , количество знаков «*» возле номера детали – количество слоёв картона;

При использовании бумаги плотностью 250 г/м.кв знак «+» возле номера детали игнорировать.

На всех окрашенных деталях перед их склеиванием подкрашивать торцы бумаги в тон цвета детали.

Для сборки упрощённого варианта модели (без внутренних интерьеров):

- листы 8 и 9 не печатать;
- на листе 15 отверстия в шпангоутах III и IV не вырезать; детали IV-A, IV-B и 7a игнорировать;
- на листе 10 игнорировать детали 3f, 3e, 8f31, 3d1 и 3d2;
- отверстие под парашютный отсек 3f в детали 3a не вырезать;
- весь стыковочный отсек (детали 8 d, e, f, g, h + 3i + 4 a, b, c, e) полностью можно не собирать (по желанию), достаточно собрать детали 4b+4c+4e и вклеить их в деталь 5 f+e на 2/3 глубины детали 4b, как это указано на схеме на стр.4.

При сборке сложного варианта модели детали иллюминаторов 8a1 и 8a2 лучше приклеить сначала к соответствующим отверстиям в деталях 3bЛ и 3bП (с изнаночной стороны), затем собранные внутренний и внешний блоки отсека управления собрать (без клея!), через отверстия во внешней обшивке начертить карандашом контуры иллюминаторов на детали 8a (они могут не совпадать с обозначенными на этой детали), вырезать отверстия и только затем приступить к склеиванию собранных блоков отсека.



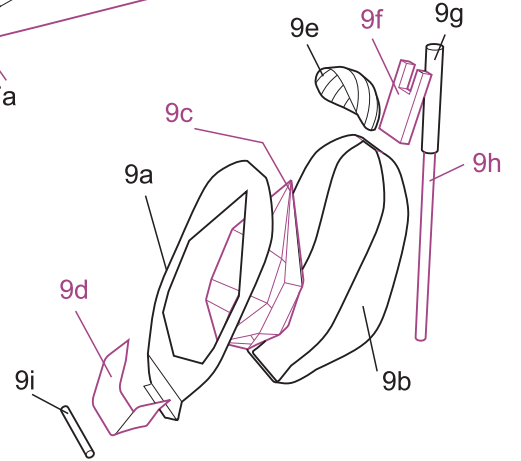
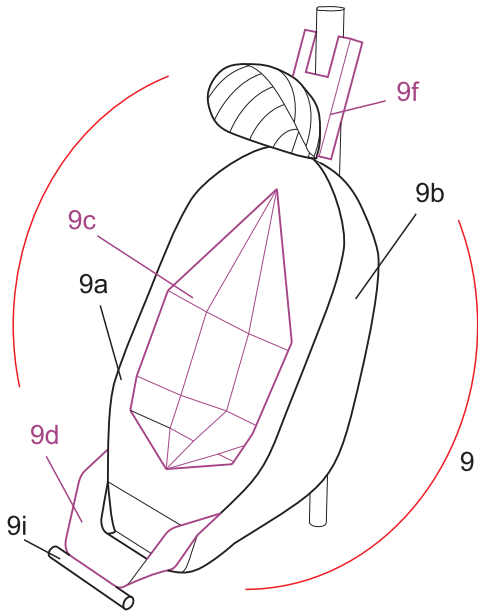
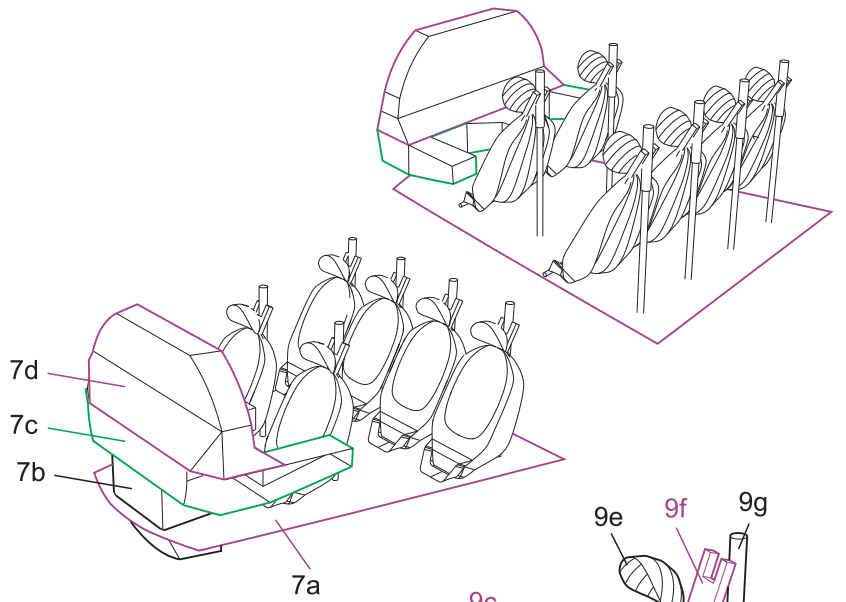

M1:1

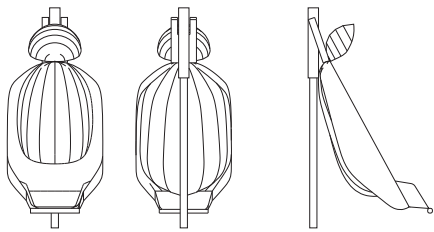
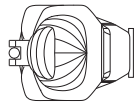

M1:1

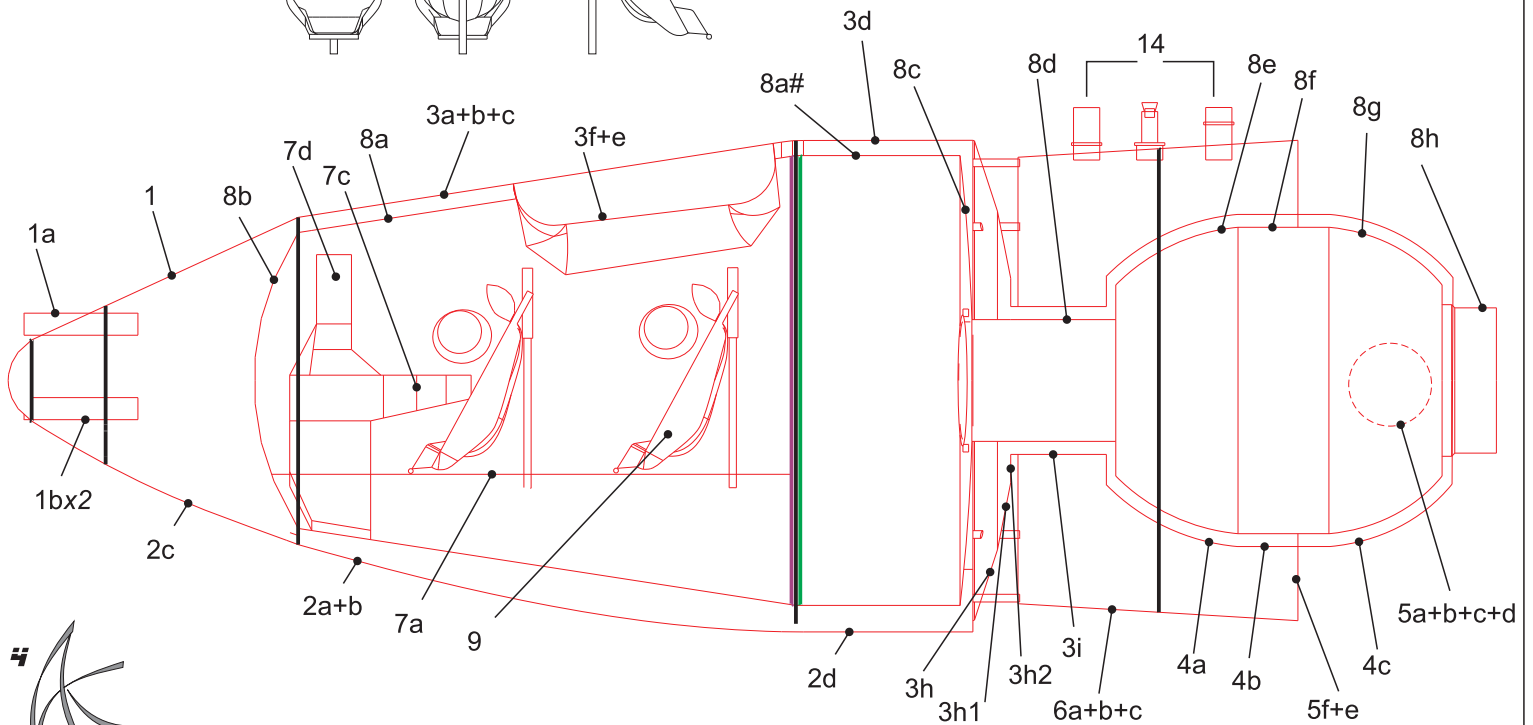

Внутренняя часть

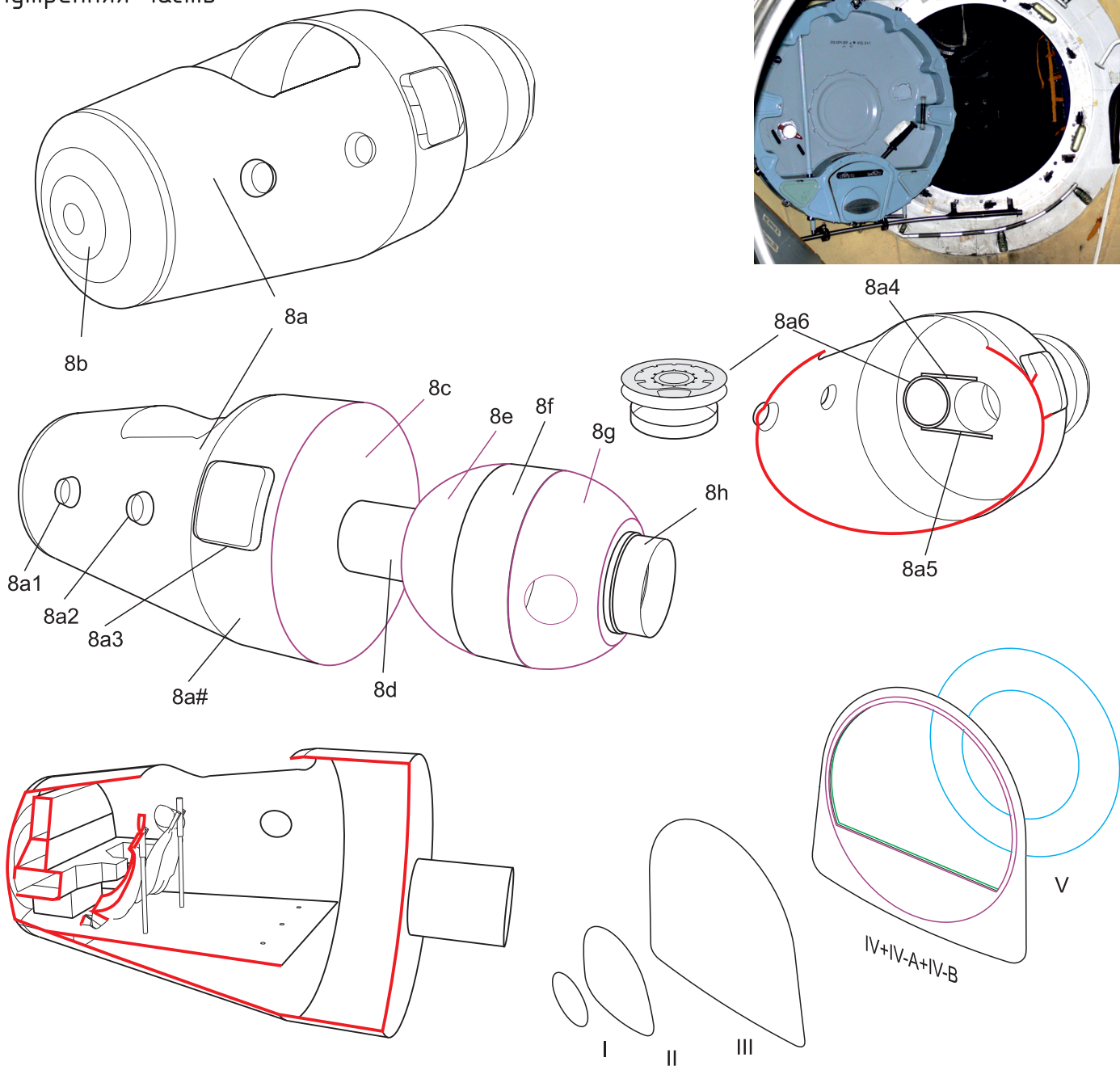
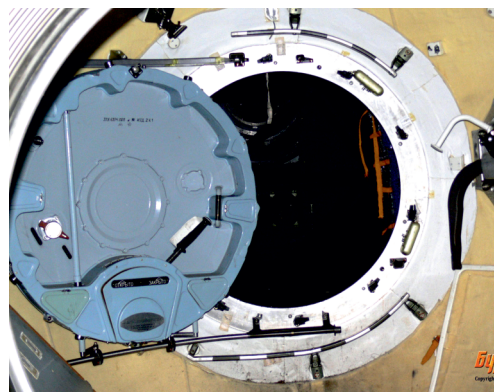

При сборке аппарата с интерьером - шпангоуты III и IV следует приклеивать к внутреннему отсеку, после чего устанавливать внутрь корпуса.

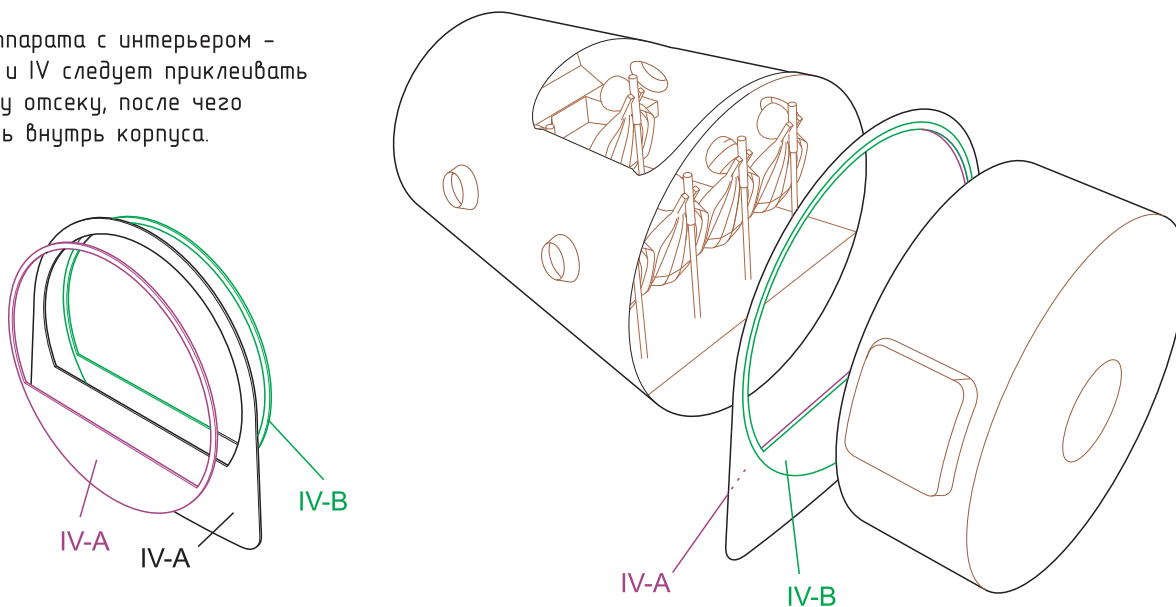

Внешняя часть

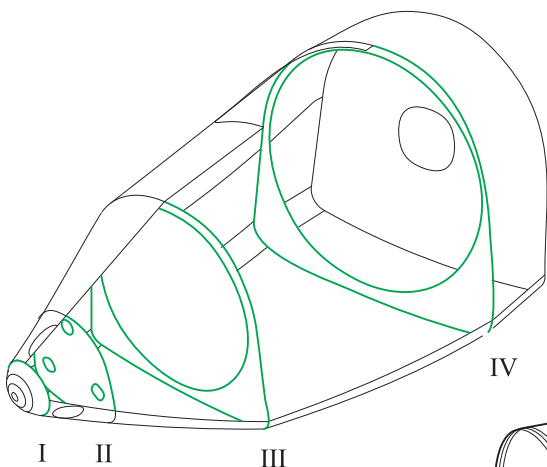
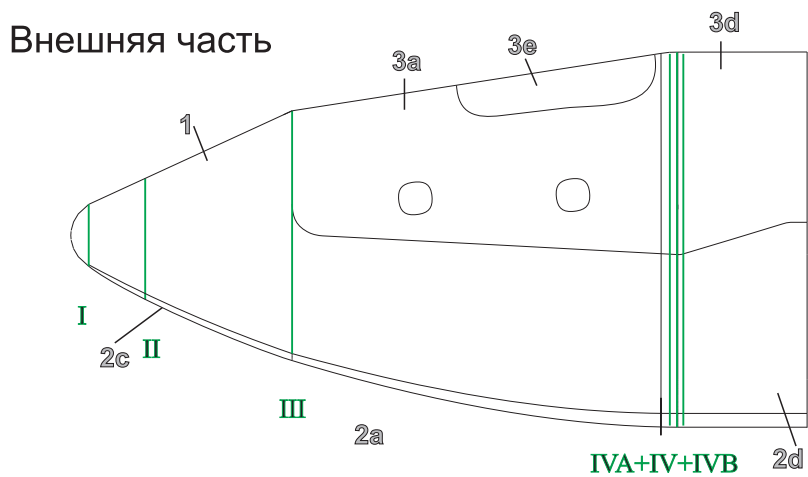

заглушки приклеить
изнутри

1пв-Л

1пн-Л

1вз-Л

1вп-Л

1пв-Л

1пн-Л

1сп-Л

1нп-Л

1нз-Л

1сз-Л

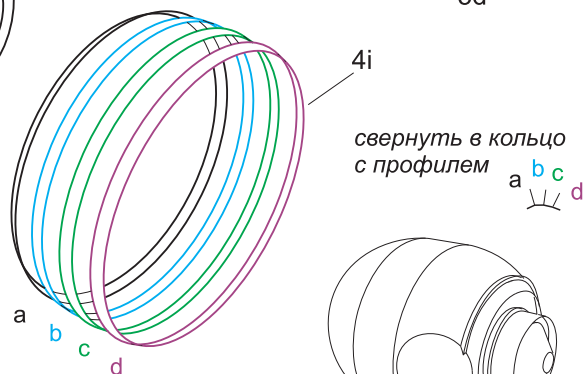
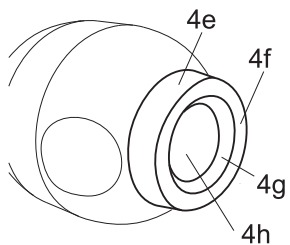
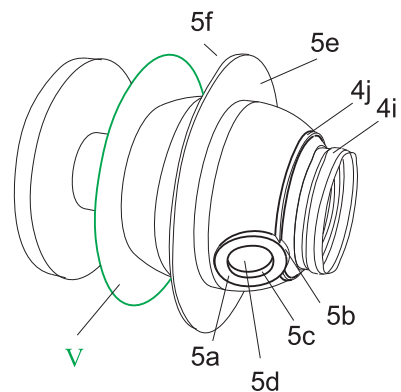
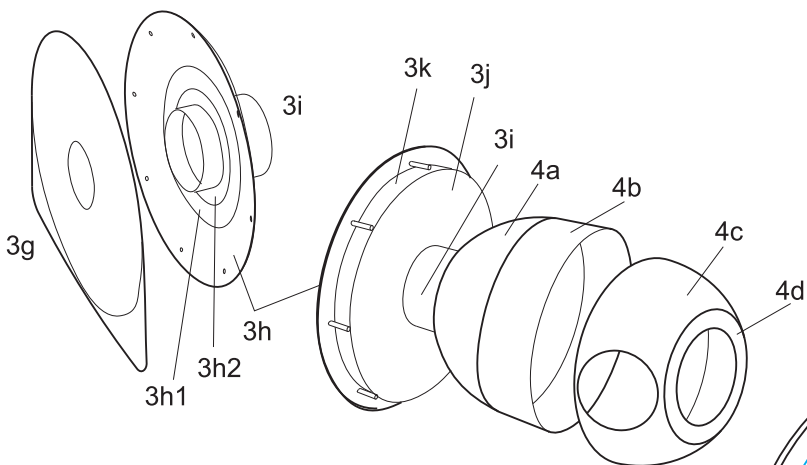
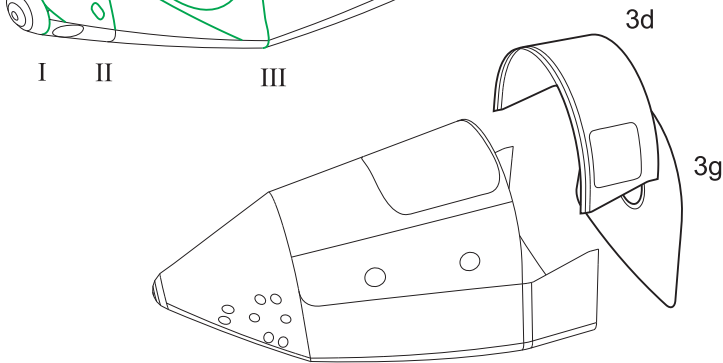

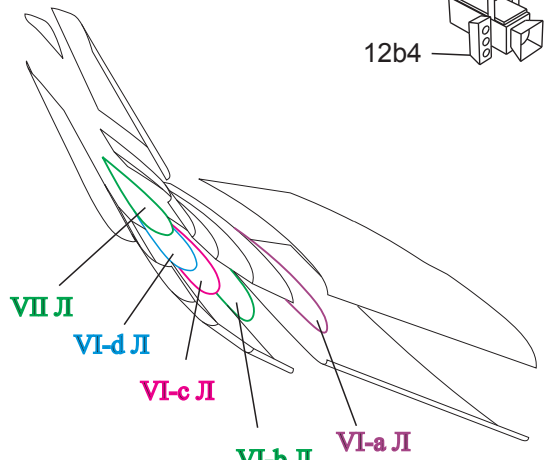
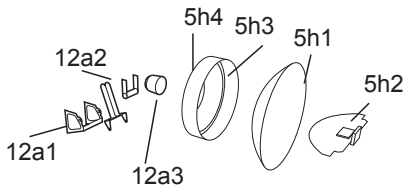
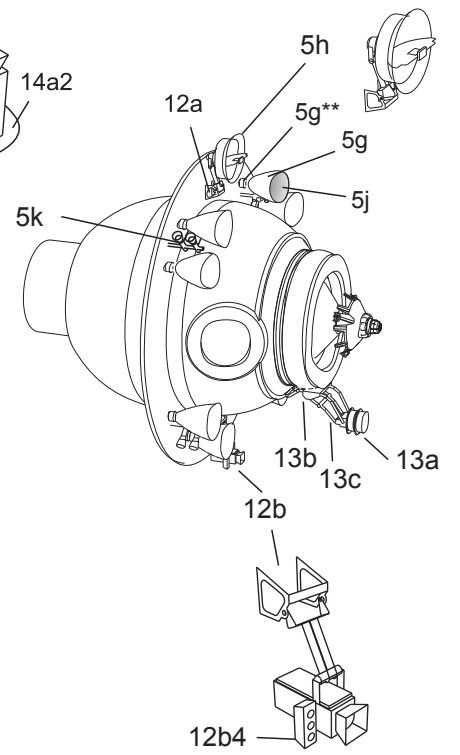
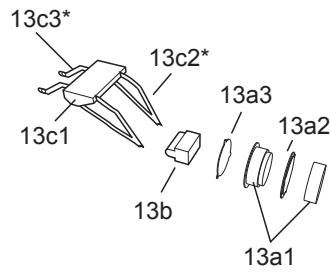
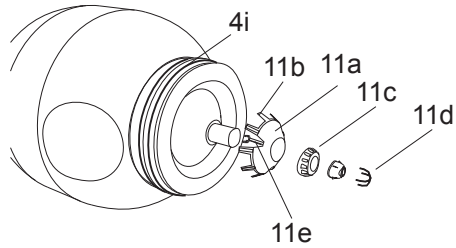
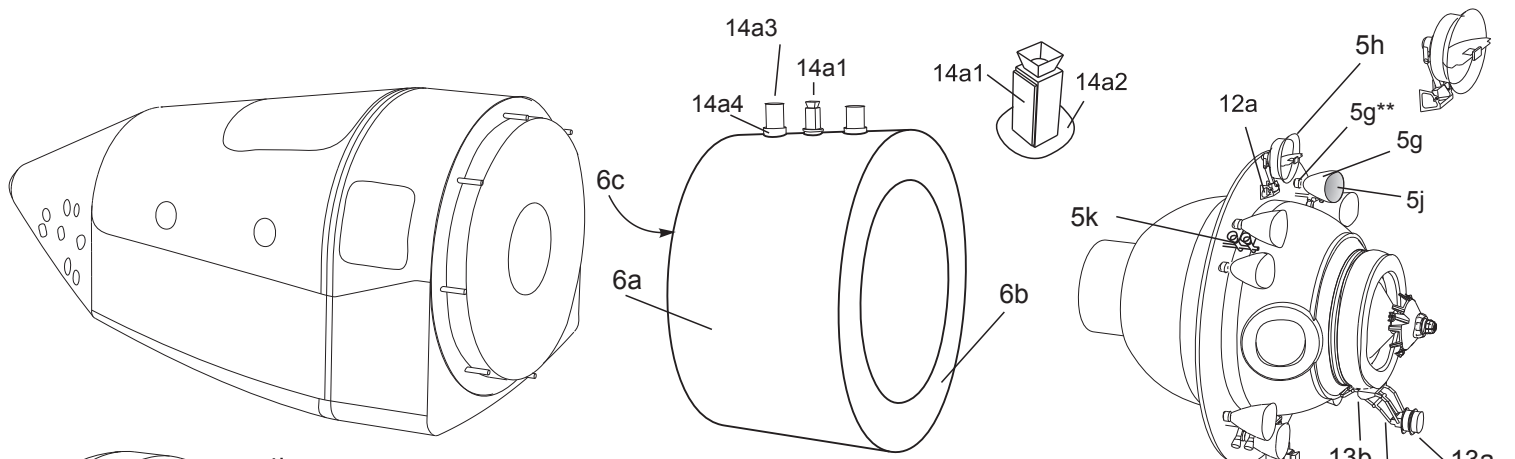

для сохранения подвижности
использовать зубочистку и
петли не вклеивать внутрь

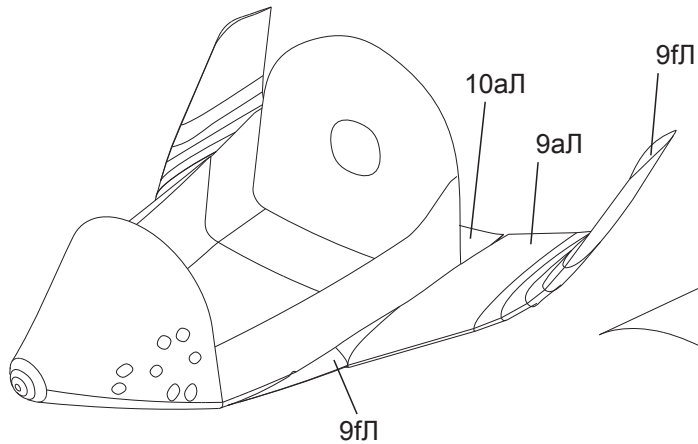
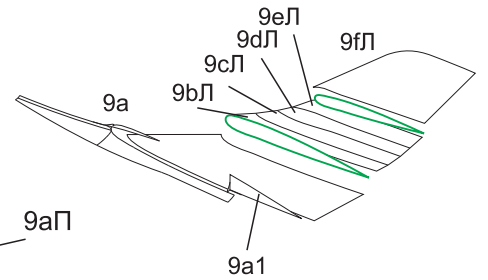
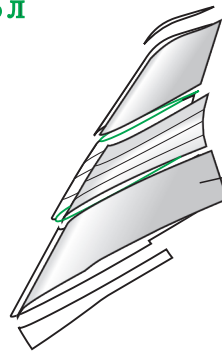
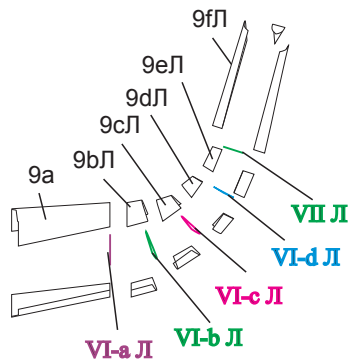
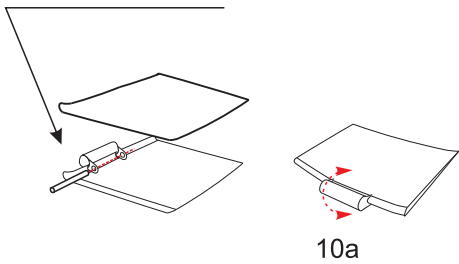

8а31 не приклеивать внутрь 8а3

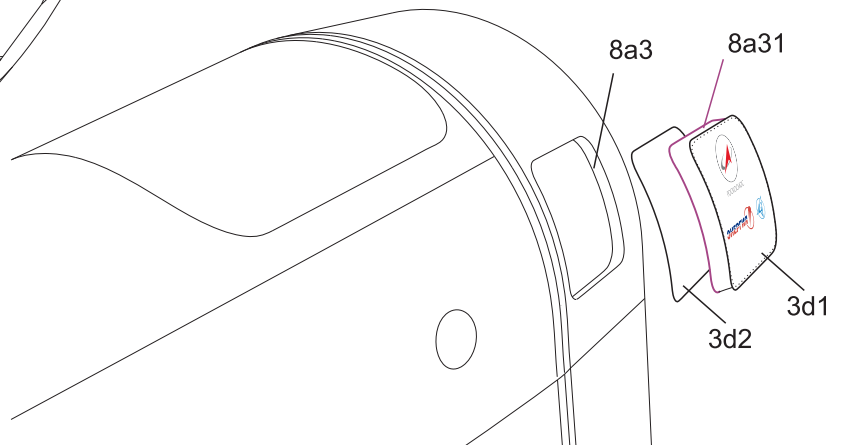

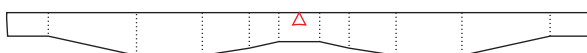
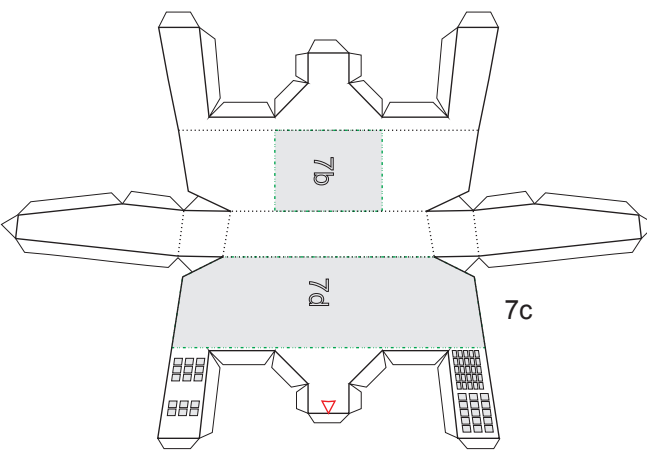
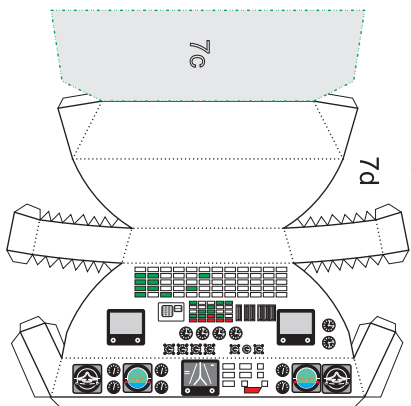
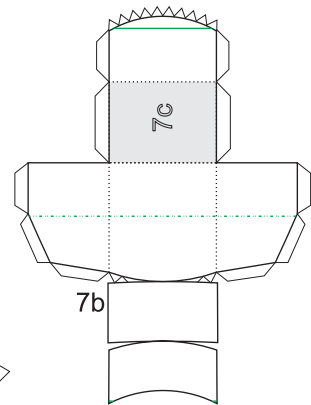
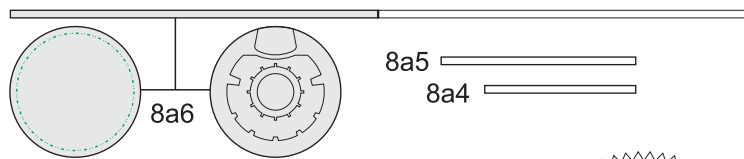
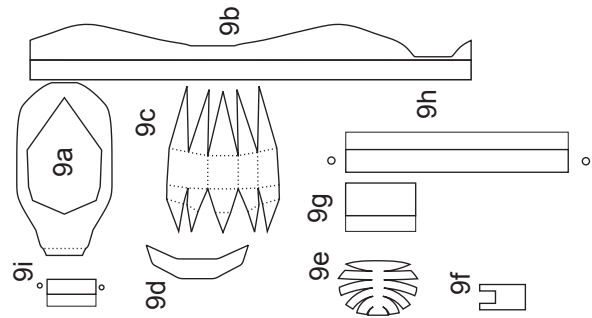
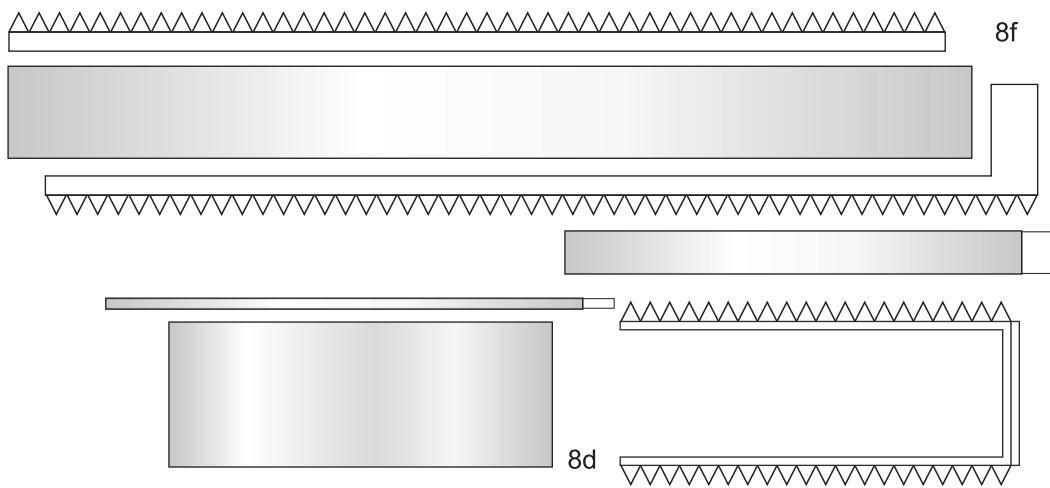
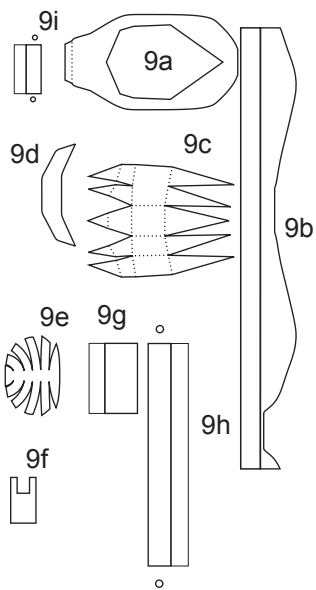
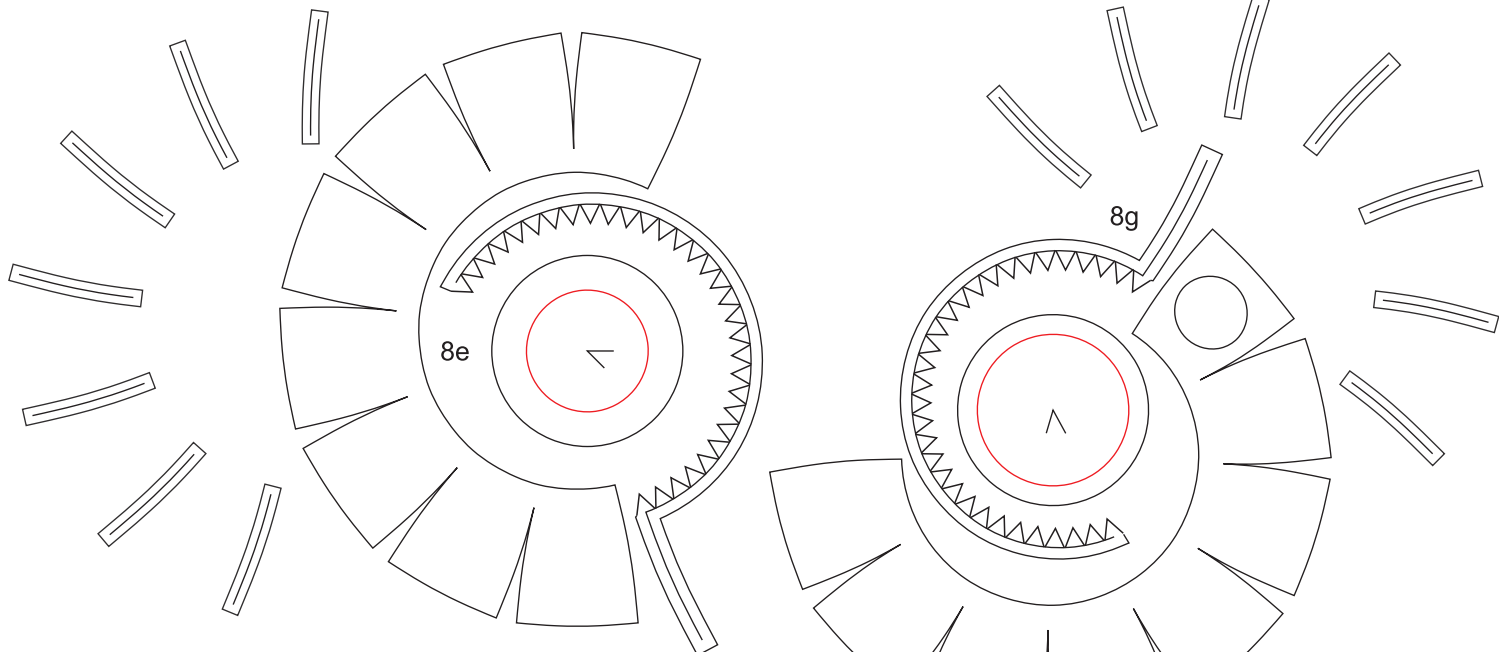

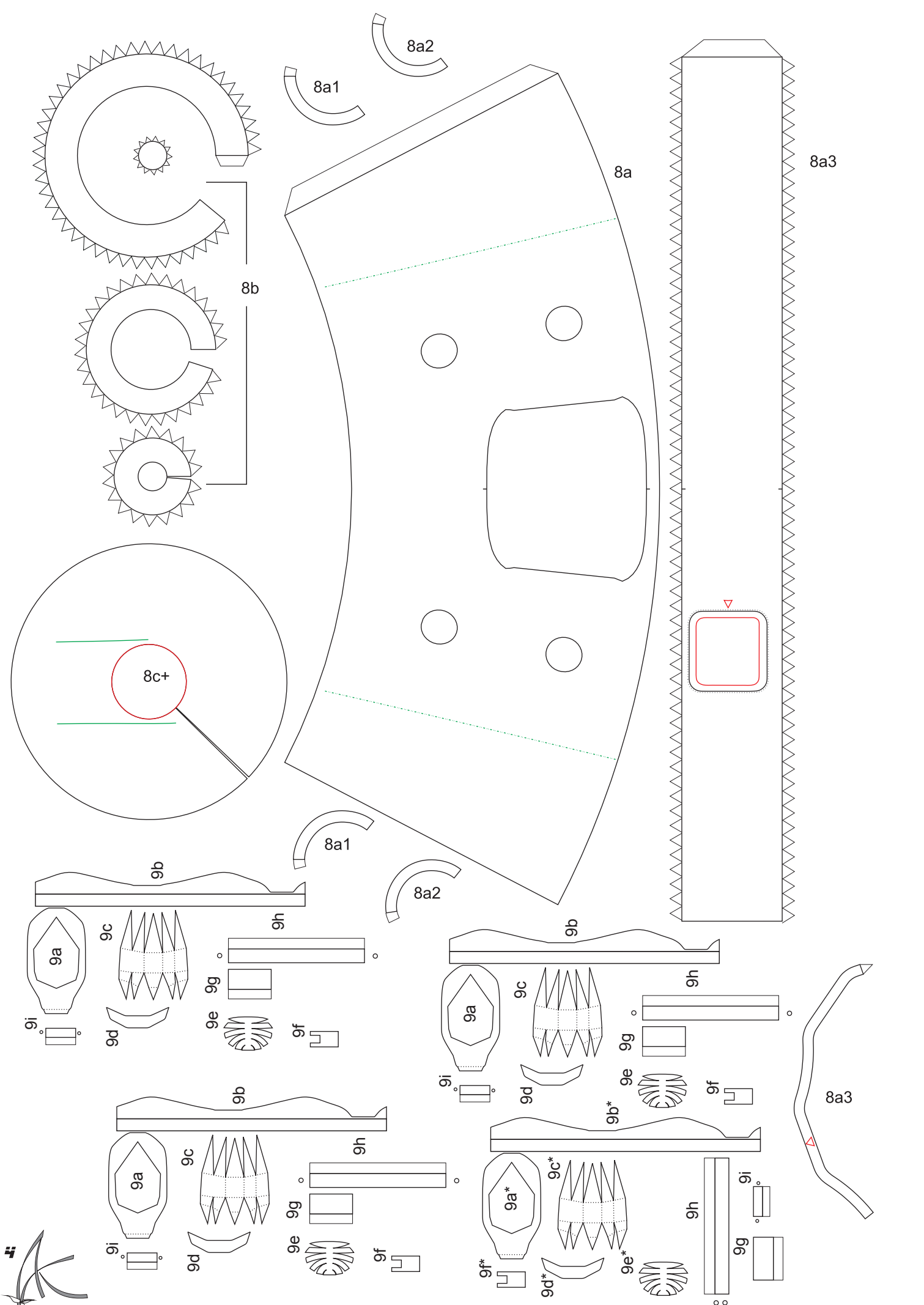

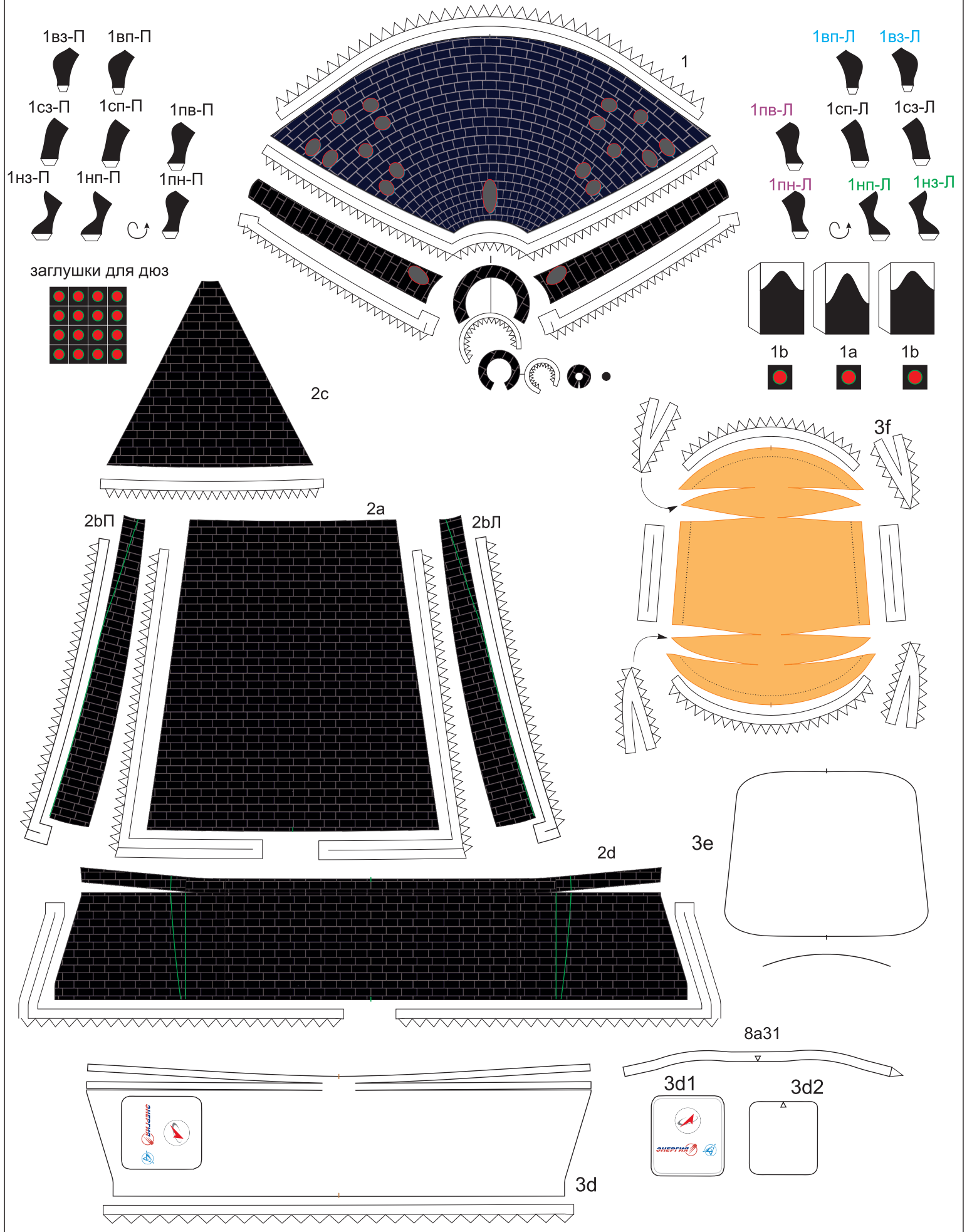

для создания открывающегося люка - вырезать деталь с логотипами из основной детали (3d) и собрать «пробку» 3d1+8a31+3d2



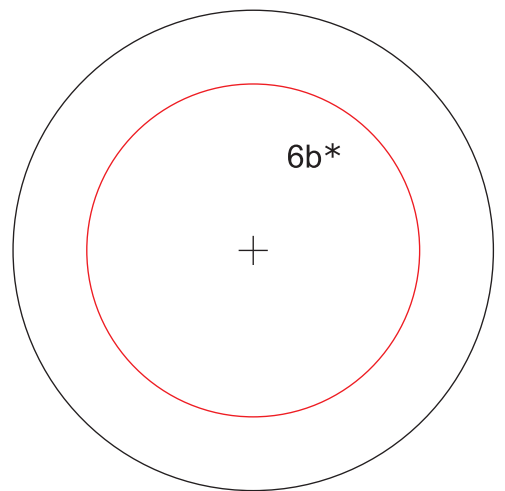
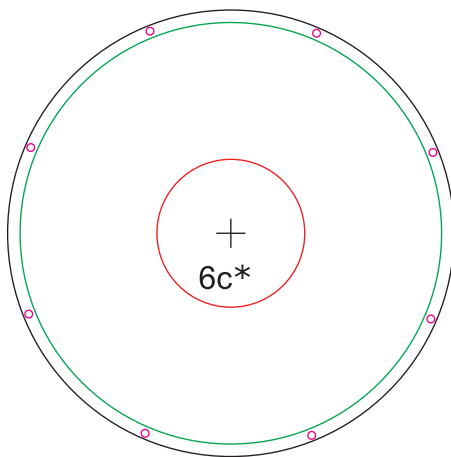
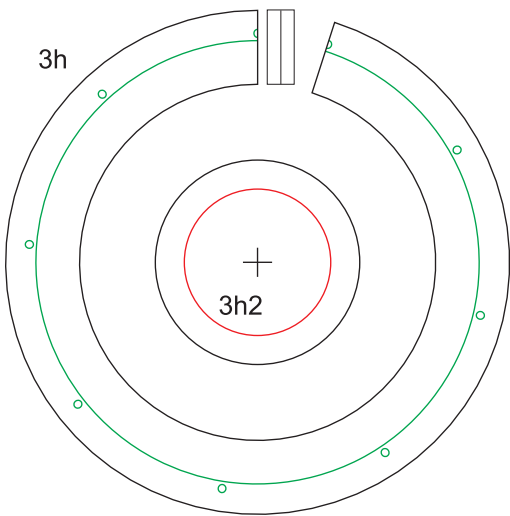
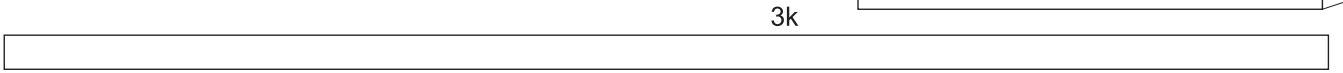
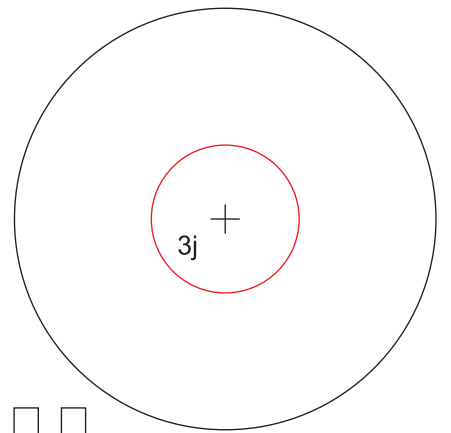
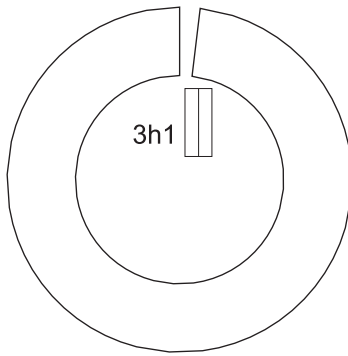
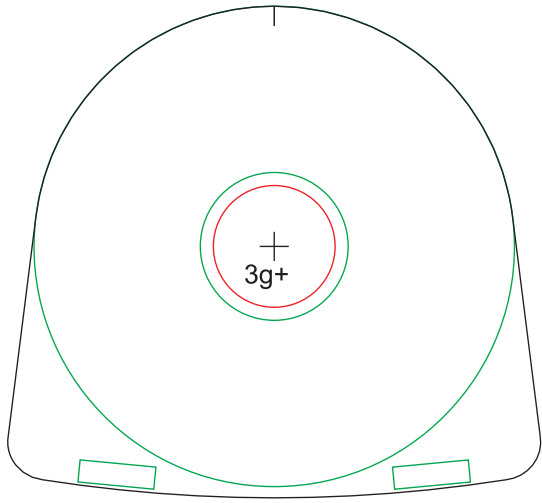
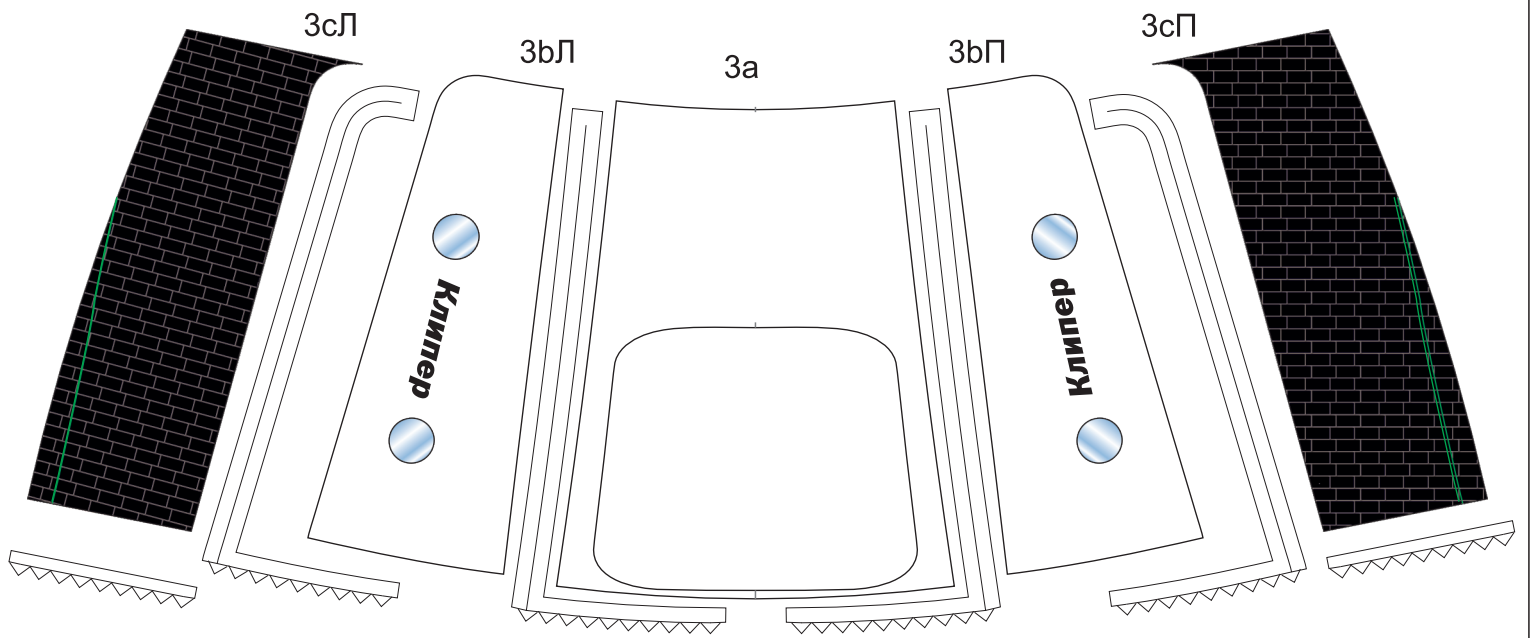

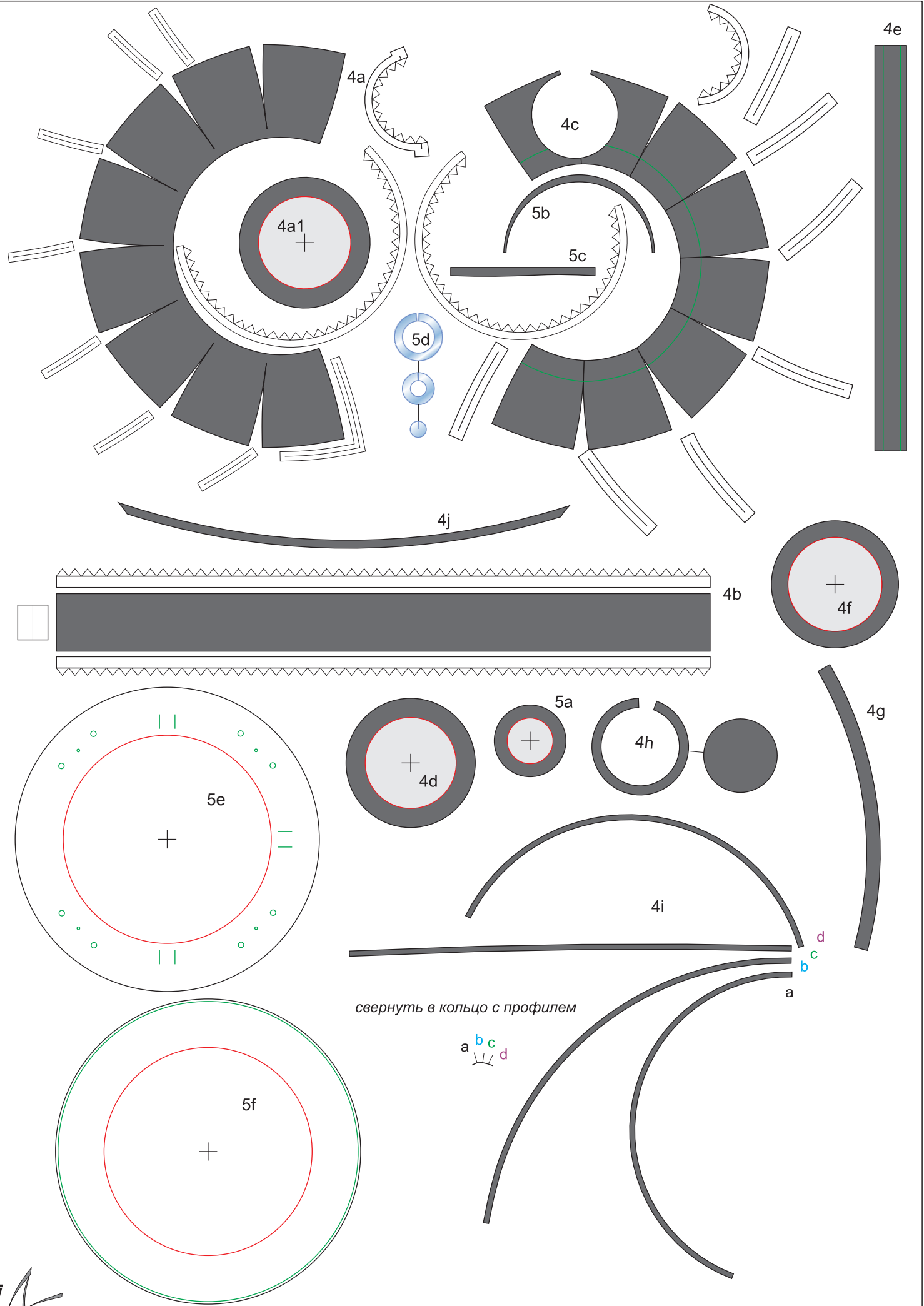

6a+

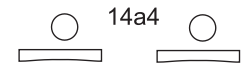
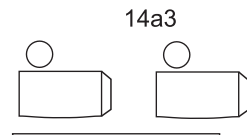
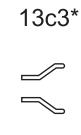
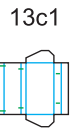
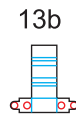
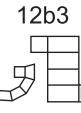
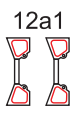
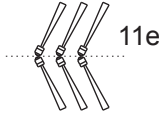
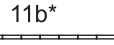
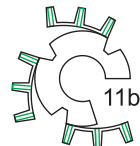
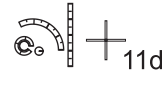
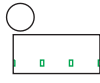
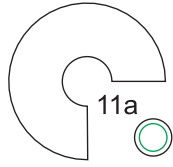
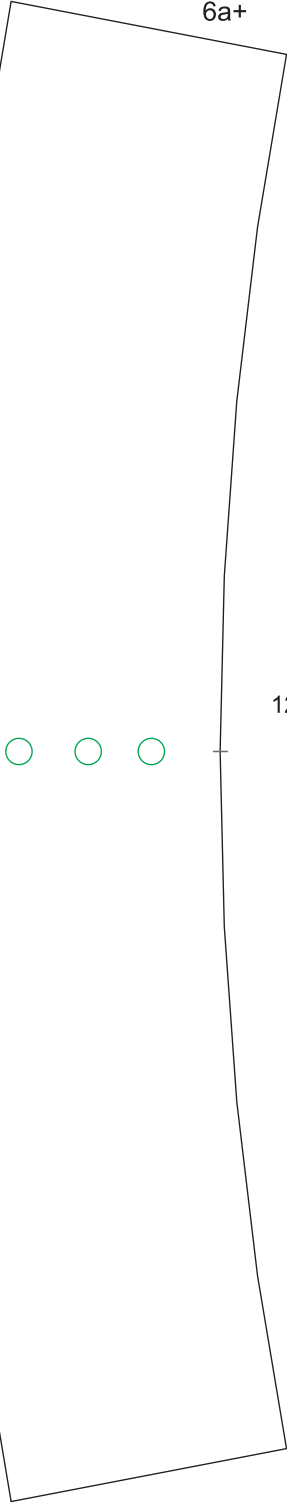

упрощённая версия

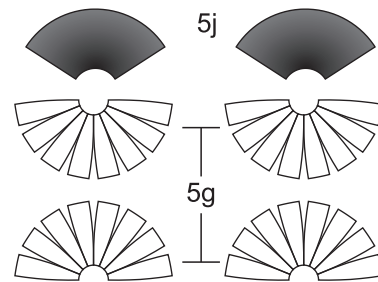
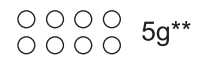
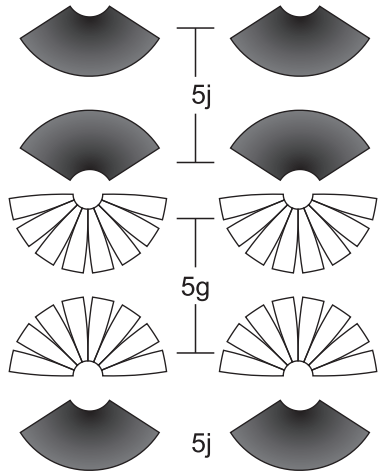
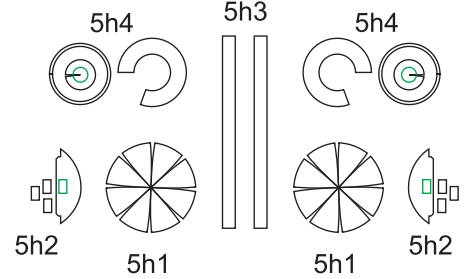
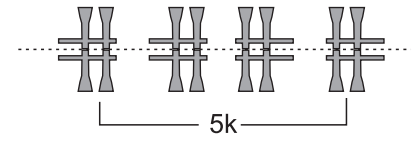
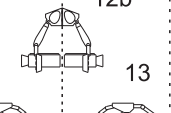
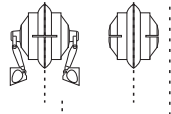
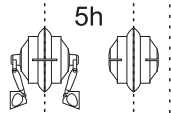
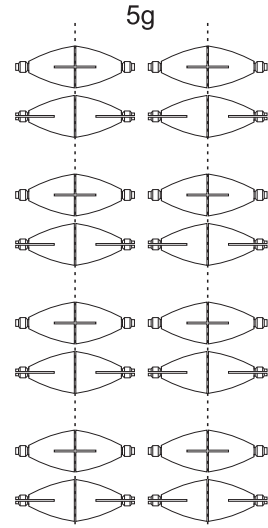

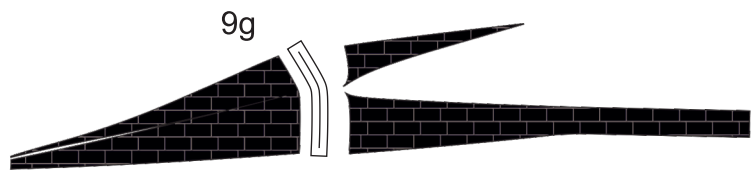

Л

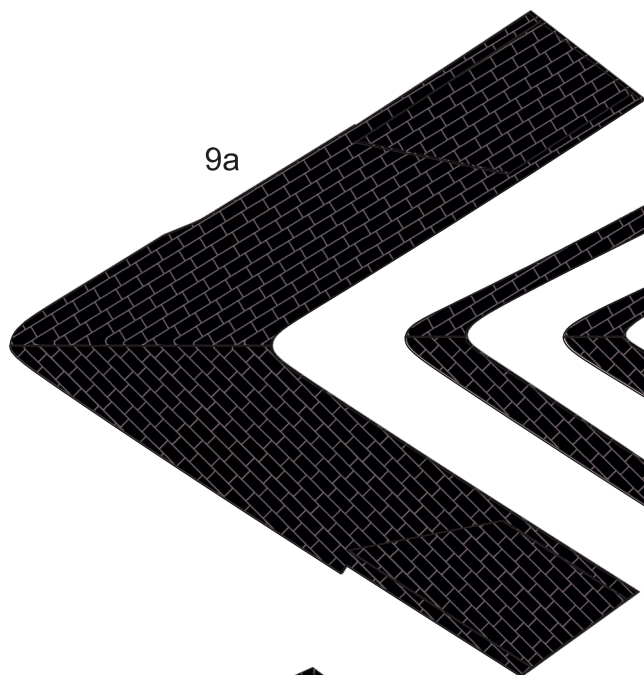
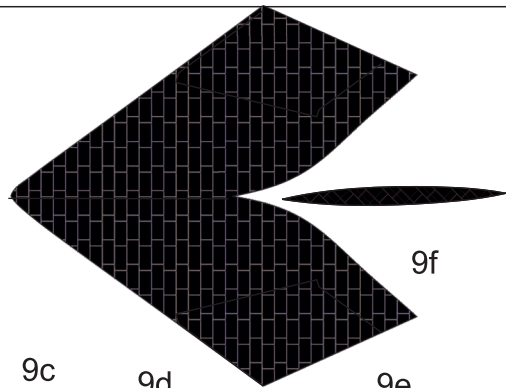

9b

9c

9d

9e

9a1

9f

9g

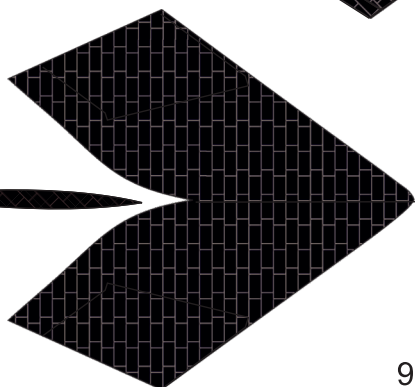
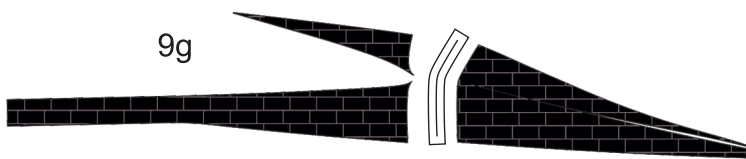

9e

9d

9c

9b

9a

9a1

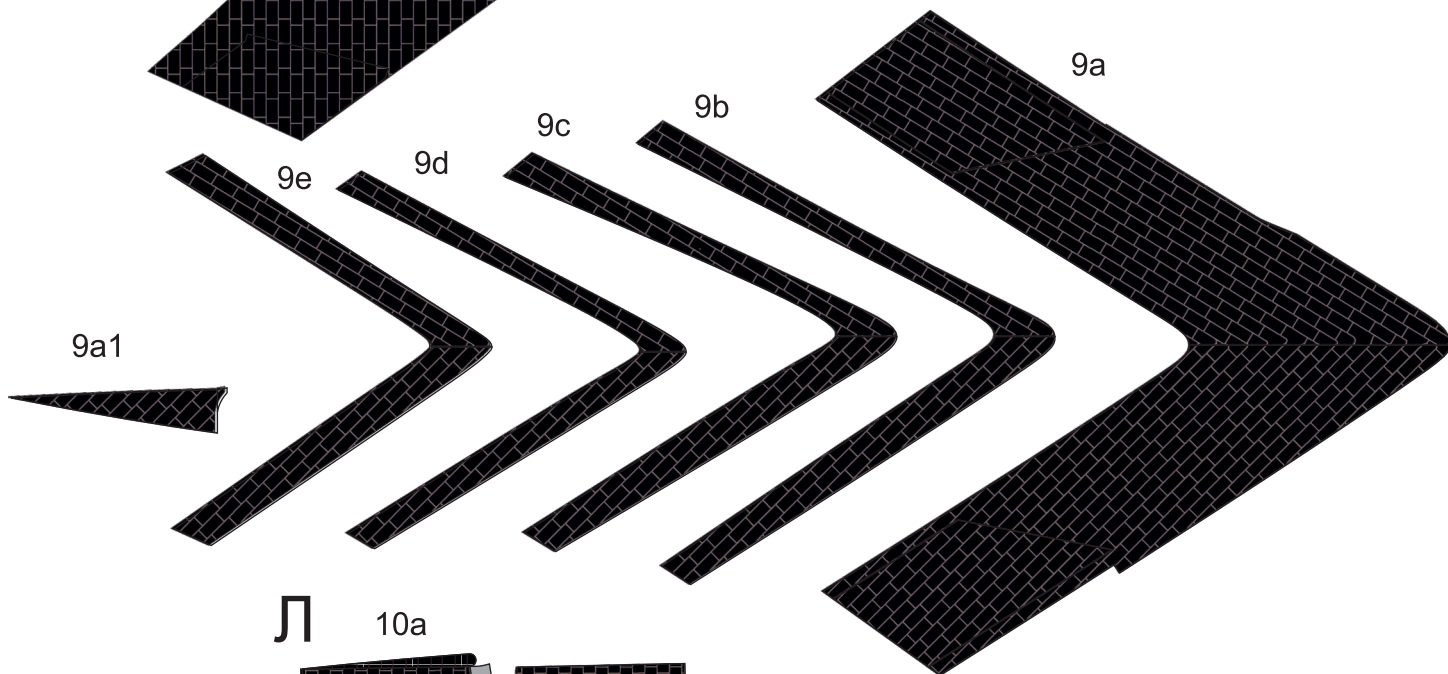

Л

10a

вар. 1

вар.

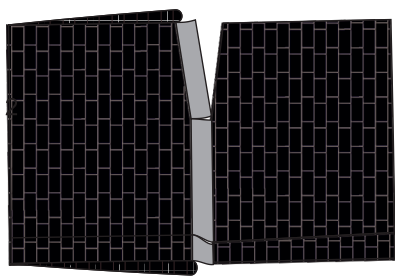
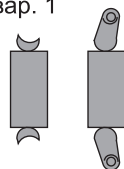

вар. 1

вар. 2

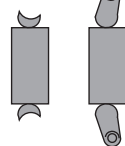

10a

